



HK-1000

User Manual

为正确使用产品，确保使用者安全，请在阅读使用说明书后再使用。
使用说明书中的图片和画面可能与实物略有不同。

<KASSE device 使用方法>

按钮操作方法

利用左右两个按钮操作。

1号按钮主要用于变更选项；2号按钮用于用途选择。

如果显示画面上端没有选择或确认标识的图标，只有表示方向或取消的图标的话，则可同时按左右2个按钮进行确认或选择。

<辅助键组合>

按1号键

按2号键

同时按1+2号键

长按1号键

长按2号键

长按1+2号键

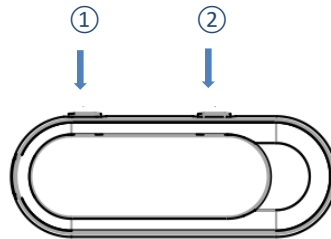

显示画面上端标识的按钮动作制定图标基本分为六种。



分别表示“左”、“右”、“上”、“下”、“确认”、“取消”。

输入 PIN



PIN 号码

- **1号按钮（左侧）**
执行变更 0-9 数字的动作。
- **2号按钮（右侧）**
确定 1号按钮变更的内容，移动到录入下一个号码的环节。
- **长按2号按钮**
执行删除按钮的功能。
取消当前位置所录入的数字，移动到录入前位置。
- **同时按 1、2号按钮**
移动到最终确认已录入的 PIN 号码的环节。

移动和选择菜单

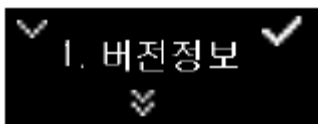

1、版本信息

☑ 表示菜单选项翻页，可按 1 号按钮项下移动菜单。
利用 1 号按钮向下翻菜单后，按 2 选择。

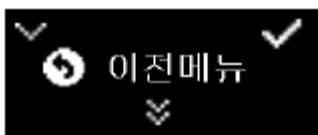

上一级菜单

□ 返回上一级菜单

因为没有能够返回上一级菜单的按钮，因此应在移动到标识“上一级菜单”的选项后再选择。

选择 2 号按钮。

进入各菜单后，需同时按 2 个按钮的菜单选项

- 恢复出厂设置
- 调节画面亮度
- 修复或生成钱包
- PIN 号码录入完成
- 录入 Passphrase 时的文字选择

需要同时长按 2 个按钮的菜单选项

- Passphrase 文字录入完成

<初始设置方法>

购买该设备后，最初进行设置时，还未生成 PIN 号码和钱包。
因此需要设置 PIN 号码和钱包。

语言选择

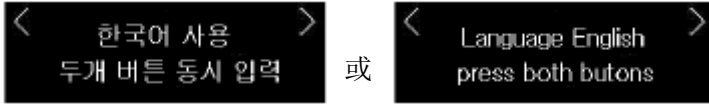

使用韩国语同时按 2 个按钮

可利用 1 或 2 号按钮选择使用英文或韩文。
标识基本韩文模式，同时按 1、2 号按钮。



欢迎您使用。

按 1 号按钮确定。

如果按 2 号按钮取消，重新输入确定。

生成 PIN 号码

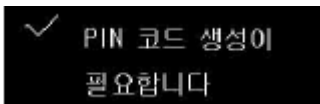

需要生成 PIN 号码。



PIN 号码

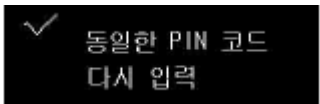

重新录入

相同的 PIN 号码

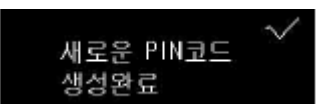

完成新 PIN 号码的

生成

- 1 号按钮
- 使用 1 号按钮变更数字
- 按 2 号按钮则为选择当前显示的数字，移动到下一个数字。
PIN 号码选择完成后，同时按 1、2 号按钮储存 PIN 号码。
- 按 1 号按钮后，重新录入相同的 PIN 号码。
- 按 2 号按钮，进入下一步。

选择钱包生成或修复模式

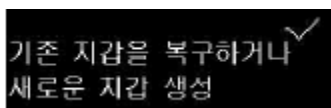

修复原有钱包或 生成新钱包

生成 PIN 号码后，进入生成或修复钱包阶段。

- 2 号按钮

□

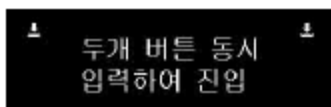

同时按 2 个按钮进入下一步

- 同时按 1、2 号按钮，进入下一步。



新生成

- 按 1 号按钮，变更“新生成”或“修复模式”选项。

□



修复模式

- 按 2 号按钮，进入下一步。

当前说明是以“新生成”为标准进行的；“修复模式”与“新生成”步骤类似，因此不再重复说明。

Passphrase 录入阶段

虽然可以增加或取消 Passphrase，但为了保护个人信息，我们建议您增加。务必记录 Passphrase 与录入的单词清单，

保存在安全的地方。丢失其中任何一个都将无法找回钱包。

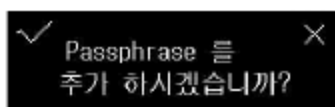

增加 Passphrase?

选择取消的话，将进入单词清单生成阶段。

- 1 号按钮：选择上端出现的文字之一。
- 2 号按钮：按照其他文字排列顺序变动上端出现的文字。
- 按 1+2 号：选择已标识的文字，进入下一个录入环节。
- 长按 1+2 号：跳至最终确认已录入文字的环节。

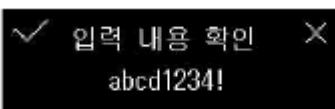

确定录入内容

- 请在记录簿上记录画面中标识的文字顺序。

如录入内容一致，选择 1 号按钮。

如需变更已录入内容，则按 2 号按钮选择取消。

生成单词清单

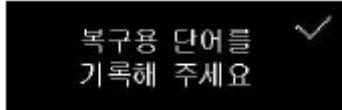

请记录用于修复钱包的单词。

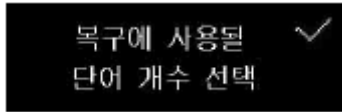

选择修复中已使用的单词个数

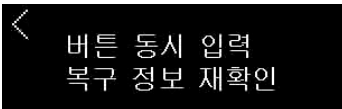
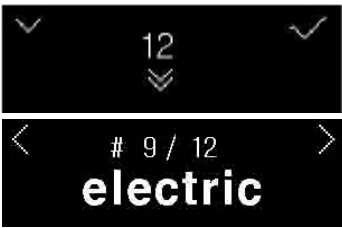

同时按 1、2 号按钮

再次确认修复信息

请务必同时记录 Passphrase 和单词清单并妥善保管。如丢失，则无法重新找回钱包。

确认 Passphrase 录入值的步骤

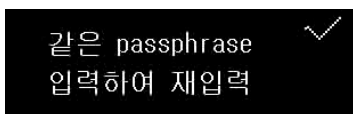

再次录入同一
Passphrase

- 按 2 号按钮

- 按 2 号按钮
可选择 3-24 个单词。

- 按 1 号按钮，变动单词个数。
按 2 号按钮，选择想要的单词个数。
为了提高保密等级，建议您选择较大数字。

- 按照已选单词个数，随机标识单词。
按 1 和 2 号按钮，左右移动，确认单词。
按照画面中出现的单词顺序将这些单词记录在记录簿上。

- 按 2 号按钮，移动至最后一步。
同时按 1、2 号按钮
再次确认单词清单和 Passphrase 是否一致。

按照与之前相同的方法录入 Passphrase。

如与之前录入的值一致，则进入单词清单的确认阶段。

钱包生成初期如选择了取消录入 Passphrase，则不经过确认 Passphrase 阶段，直接进入单词清单确认阶段。

单词清单确认阶段

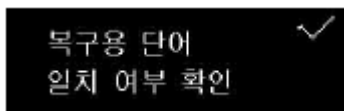

确认用于修复的单词是否一致

- 根据在单词清单中随机选择 3 个所形成的句子，选择与之前记录的内容顺序一致的单词。

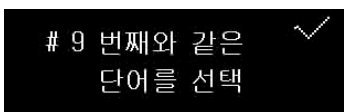

选择与第#9 个一样的单词

- 按 2 号按钮，随机出现一些单词。
在修复卡上，首先确认画面中出现的顺序的单词。



- 超出顺序一致的单词，同时按 1、2 号按钮进行选择。
采取同样的方法，总共选择 3 个单词。

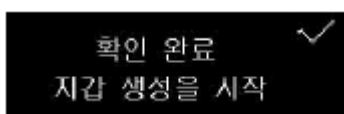

确认后，开始生成钱包

- 按 2 号按钮，开始生成钱包。
如想取消生成，断开 USB 连接即可。
如不从当前状态下转入下一步，则钱包未生成成功。

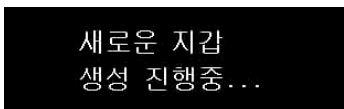

新钱包生成中……

- 表示正在生成钱包，大约需要 4-5 秒。

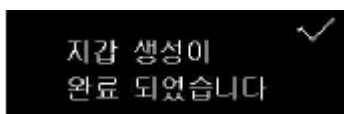

钱包已生成。

- 表示钱包已正常生成；
按 2 号按钮之后，可正常使用。

修复钱包

一般来说，在钱包生成以后，重新录入在之前生成过程中记录在记录簿上的修复句子即可修复钱包。

虽然与生成过程类似，但需要按照之前记录下来的修复专用单词的顺序录入所有单词清单。如生产钱包时还增加录入了 Passphrase，那么也要同时录入 Passphrase，待生成相同的钱包信息，才可修复钱包。

安全生成钱包的方法

建议您在生成新钱包后，在“工厂初始化”后选择“修复钱包”或在“设定钱包”菜单中选择“修复钱包”，进行修复后再使用。这是自我检验钱包生成过程中记录下来的单词清单和 Passphrase 的有效性的方法，简单却最可靠。

<工厂初始化>

工厂初始化将从 KASSE 设备的储存空间中删除 PIN 号码和钱包信息等用户设置的所有信息。



设备信息

- 在第一个画面中出现设备信息菜单，按 1 号按钮移动到基本设置阶段。



基本设置

- 按 2 号按钮选择基本设置后，按 1 号按钮进入到安全设置阶段。

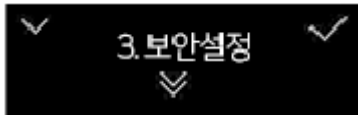

3、安全设置

- 2 号按钮



3、工厂初始化

- 2 号按钮

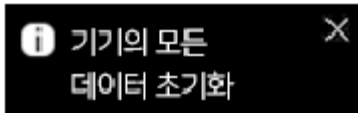

设备所有数据初始化

- 要求输入 PIN 号码，再次出现关于工厂初始化的介绍文字。在警告内容出现阶段，可按 2 号按钮取消。

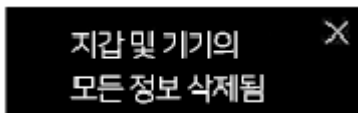

删除钱包及设备的所有信息

- 如想恢复出厂设置，则在各个阶段同时按两边按钮。这是为了防止用户由于不注意而不小心恢复出厂设置。

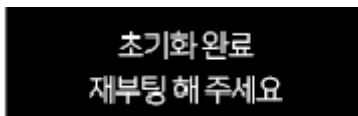

初始化完成请重新设置。

- 恢复出厂设置后，断开 USB 插口后，再重新连接。需经过与最初设备设置时相同的步骤才可再次正常使用设备。

<修复卡使用方法>

在钱包生成过程中，应按照顺序记录 Passphrase 和单词清单。

如该设备丢失、恢复出厂设置或再次生成新钱包，那么只有通过修复才能利用之前的钱包信息。

这种情况下，可利用修复卡中记录的 Passphrase 和单词清单复原出与之前相同的钱包。

修复内容记录卡务必妥善保管，以免丢失。

如丢失，则无法修复钱包。

<一般动作说明>

钱包生成

生成钱包时候出现的单词和 Passphrase 应记录在修复卡上。设备丢失或恢复出厂设置时，只有利用这些被记录的单词和 Passphrase 才能修复钱包。记录的单词和 Passphrase 如丢失，则无法修复钱包。用于修复的单词个数为 3-24 个。如想提高保密级别，则建议您选择更多地单词。Passphrase 为自选选项，如选择录入，则录入只有本人知道的密码。任意录入后，为了防止钱包生成，在最后一步还将要求再次录入 Passphrase 信息。请务必妥善保管单词清单和 Passphrase，以免丢失。单词顺序也很重要，因此请按照出现的顺序记录。如丢失，则无法修复钱包。

修复钱包

利用新设备或设备初始化时，可修复原有钱包。在修复环节输入之前生成钱包时记录的单词清单和 Passphrase，即可修复钱包。钱包生成时如未增加 Passphrase，则可取消录入 Passphrase，只录入单词修复钱包。一定要录入与钱包生成时一样的信息，这样才能修复出与之前相同的钱包。单词录入时，如只录入 3 位，则出现可选择的单词清单，然后选择与之前记录下来的单词清单顺序一致的单词。

信息录入过程中出现错误

实际操作过程中，如没有跳到“生成中”或“完成”步骤，则从 USB 中拔出设备重新连接，即可重新开始生成 或修复钱包。

PIN 号码

最初设置时，为了使用设备，需要录入 PIN 号码。可录入只有本人知道的 4-10 位数字。最初设置录入时，PIN 号码连续 10 次录入错误则会导致设备所有的钱包信息都被初始化。这是为了防止除用户外的其他人为了随意使用设备而反复尝试录入。

PIN 号连续 10 次录入失败导致设备初始化的情况下，已生成的钱包也将一同被删除，因此需要通过“修复钱包”

重新生成钱包。

单词清单和 Passphrase

这是为了生成钱包，在设置密码时所使用的个人保密字句的集合。

可以只选择使用单词清单，也可增加录入与单词清单、个人暗号相对应的保密句子（Passphrase）。设备储存空间中无

法保存已录入信息，因此请将相关信息记录在记录簿或其他纸张上。

这是修复钱包时的必备信息，如丢失将无法修复钱包。

请按画面中出现的顺序记录单词，如增加录入了 Passphrase，则需一起记录下来，并放在妥善位置保管。

Passphrase 为自选选项。如果在钱包生成过程中取消录入，那么在仅使用单词清单生成钱包之后，再次修复钱包时，

则只需用单词清单修复钱包即可。

<钱包 APP 的安装设置>

KASSE 与钱包 APP 相连。

在下述网站上下载软件钱包 APP 后，安装。

(www.hd-kasse.com > SUPPORT)

<注意事项>

- 用户请勿随意拆卸、改造或修理产品。在无偿质保期间，不能接受无偿修理。如出故障，请咨询售后服务中心或卖家。
- 不要在加热器或暖炉等发热器具附近安装产品。那样可能导致产品变形或受损。也请勿在潮湿、多灰尘的环境下使用产品。
- 请勿摔落或猛力按压产品。否则可能导致产品出现故障。
- 请勿让产品接触磁石等磁场强的物体。否则可能导致内部数据丢失或产品故障。
- 请勿在手潮湿的情况下使用本产品。否则可能会导电。
- 请勿在产品机身上涂色或贴签。
- 不使用产品时，请拔出 USB 数据线。
- 请防止儿童或宠物咬或口含本产品。否则可能导致产品受损或出现其他事故。如被吞食，可能会导致窒息。
- 请勿对着产品喷水或化学药品，也勿用这些物品擦拭产品。否则可能导致产品变色、受损或引发安全事故。
- 产品更新等的变更权限归制造公司所有。
- 请务必通过官方下载网站下载固件。安装杀毒软件，已下载文件使用前务必杀毒。制造公司不提供杀毒软件。
- 产品恢复出厂设置或下载的情况下，请一定要断开电源。否则可能出现系统错误问题。
- 本产品作为 B 级设备，主要作为家用；可用于所有地区。

确认产品配件

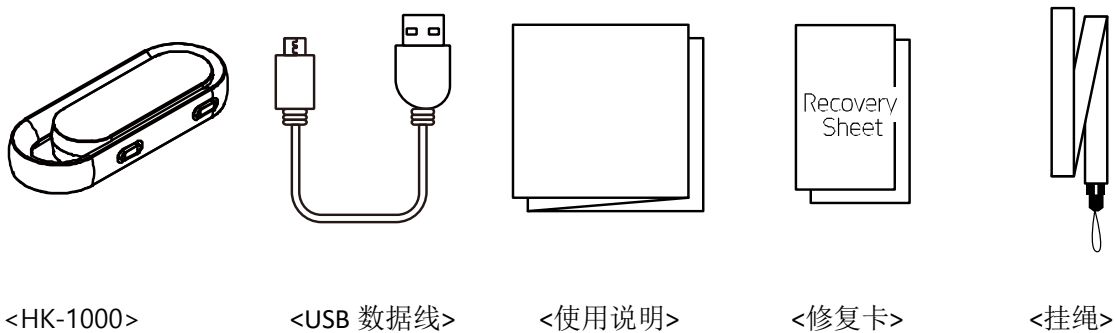

- 配件丢失或损坏时，请购买正品；如因使用非制造方提供或承认的产品导致设备故障，则无法申请售后服务。

查看各部分名称

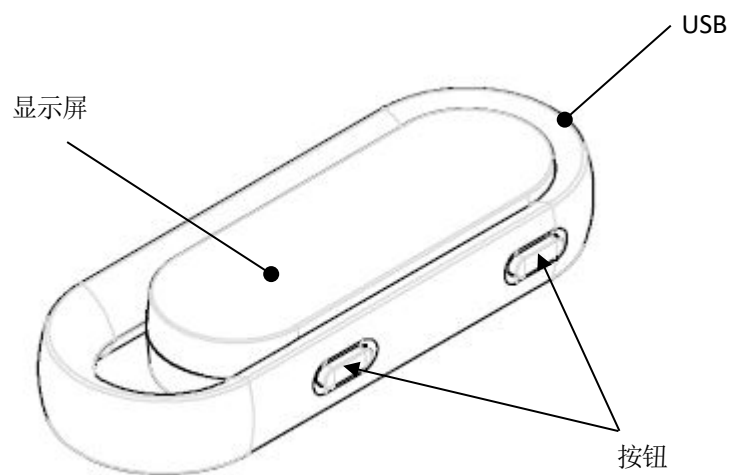

- 显示屏：显示 HK-1000 的状态和按钮操作的必要信息。
- 按钮：用于操作 HK-1000，按照显示屏显示内容使用。
- USB：USB Micro-B 端口；连接 HK-1000 和电脑的端口。

<关于技术援助的咨询>

E-mail: kasse@hdactech.com

英文帮助和 APP 设置咨询: : www.hd-kasse.com

产品保证书

产 品 名	HK-1000	采	
采购日期	____年 ____月 ____日起, 无偿保修 1 年		

感谢您购买 HK-1000。

本产品的质保期从产品购买之日起算起, 请务必填写购买时间。

服务中心

我公司(即现代 pay 株式会社)根据各类消费者损失赔偿规定(财政经济部公示第 2000-36 号)对产品做出如下保障。消费者提出服务要求时, 指定的配套公司应为其提供服务。是否给予补偿及具体补偿内容的通知需在消费者要求之日起 7 天内回复; 损失赔偿需在通知之日起 14 天内到位。

如产品使用过程中出现异常, 请再次查看使用说明后, 再与以下服务中心联系, 我们将快速为您解决问题。

赔偿保准

产品购买之日起, 1 年质保期内, 如正常使用状态下出现故障, 我们将为您提供无偿维修服务。(需确认购买发票)

免费售后服务: 质保期内, 只有在客户正常使用的产品因产品上的缺陷问题而出现故障时, 我们为您提供无偿维修服务。

有偿售后服务: 质保期到期之后, 产品使用上出现问题时; 出现以下情况时, 即使在质保期内也无法提供无偿售后服务, 需消费者自费。

- 因客户过失或保管不当而出现故障
- 客户随意改造导致产品变形或出现故障
- 因天灾(火灾、水灾、地震、雷击等)而出现故障
- 因使用电源的异常而出现故障
- 接触设备质量不佳导致出现故障
- 服务中心技师或服务指定点的修理技师之外的人员修理或改造产品导致出现故障

KASSE 配置

制造商	Hdac Technology AG
设备名称	Hardware wallet
型号	HK-1000
KC 认证号	MSIP-REM-bHP-HK-1000
CPU	Cortex-M0+, 32MHz
RAM	20KB
内存	128KB
保密芯片	STSAFE-J100
显示屏	Passive Matrix OLED, 128 x 32
Connectivit	USB 2.0, Micro-B
Power inpu	5V, 0.5A
Size (mm)	60.4mm x 22.4mm x 8.2mm
Weight	11g
操作温度	0°C~零上 40°C (相对湿度 5%~95%)

* 消费者管理疏忽导致加密货币丢失等，制造公司不承担赔偿责任。